

Betjeningsvejledning for fliseklippere

Type MK33.3 MK42.3 og MK52.3:

Klipperne erudførst robuste og beregnet til professionelt brug til klipning af betonprodukter og ikke natursten, granit el. lignende.

Indstilling af klippehøjde:

På de mekaniske justres højden ved flytning af splitbolten og finjustering ved drejning af spindelen.

Hold under finjustering klippehåndtage i ca. 45 grader og juster indtil overkniv rammer den indsatte sten.

Bordets indstilling:

Underkniven skal ligge plan med eller en anelse over bordplan.

Højdejustering sker ved drejning af de fire fløj møttrikker.

Indstilling af klippelængde.

På MK42 og MK52 følger et måleland.

Vedligehold:

Hold altid spindel ren og smør jævnlig.

Exentrikbolten smøres én gang årligt.

Udskiftning af knive:

Knivene har tre skær og kan vendes.

Man skyder knivene ud fra siden ligesom ved et baberblad. Brug en hammer og dorn til dette.

Et godt klip afhænger af-

1. Knivene skal være rimelig skarpe.
2. Øverste knivbjælke skal være uden mere end ca 0,5 mm slør i sideføringerne. (Kan justeres)

Srg også for at spænde øverste exentrikkerbolt, når håndtaget går for let.

Reserve dele:

MK33.3

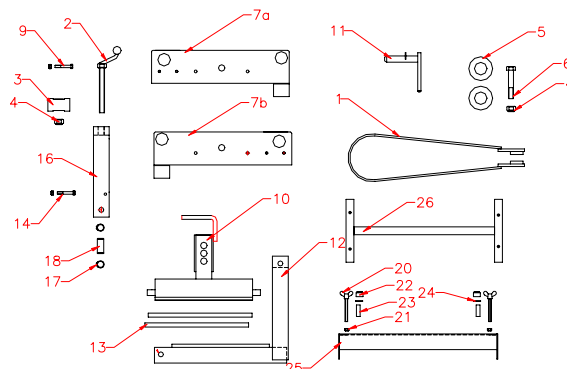

MK42.3 og MK 52.3

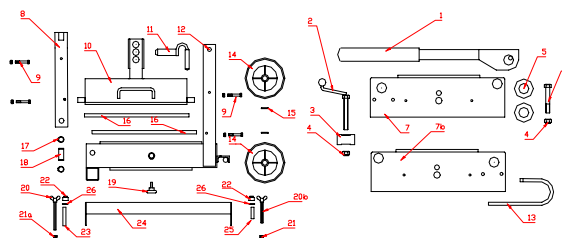

Betegnelse	MK 33.3	MK 42.3-52.3
Håndtag	1	1
Spindel	2	2
Spindeldok	3	3
Møtrik m16	4	4
Filtskive	5	5
Bolt m16	6	6
Trykbjælke venstre	7	7
Trykbjælke højre	7a	7a
Møtrikstang	8	8
Bolt compl.	9	9
Knivbjælke	10	10
Splitbolt	11	11
Stel	12	12
Måleland	13	13
Hjul	14	14
Navkapsel	15	15
Knivpar	16	16
Låseskive	17	17
Splitbolt	18	18
Håndskrue	19	19
Fingerskrue (lang)	20	20
Fingerskrue (kort)	20a	20a
Låsemøtrik	21	21
Gummifjeder	22	22
Bord	25	24
Skive		26